

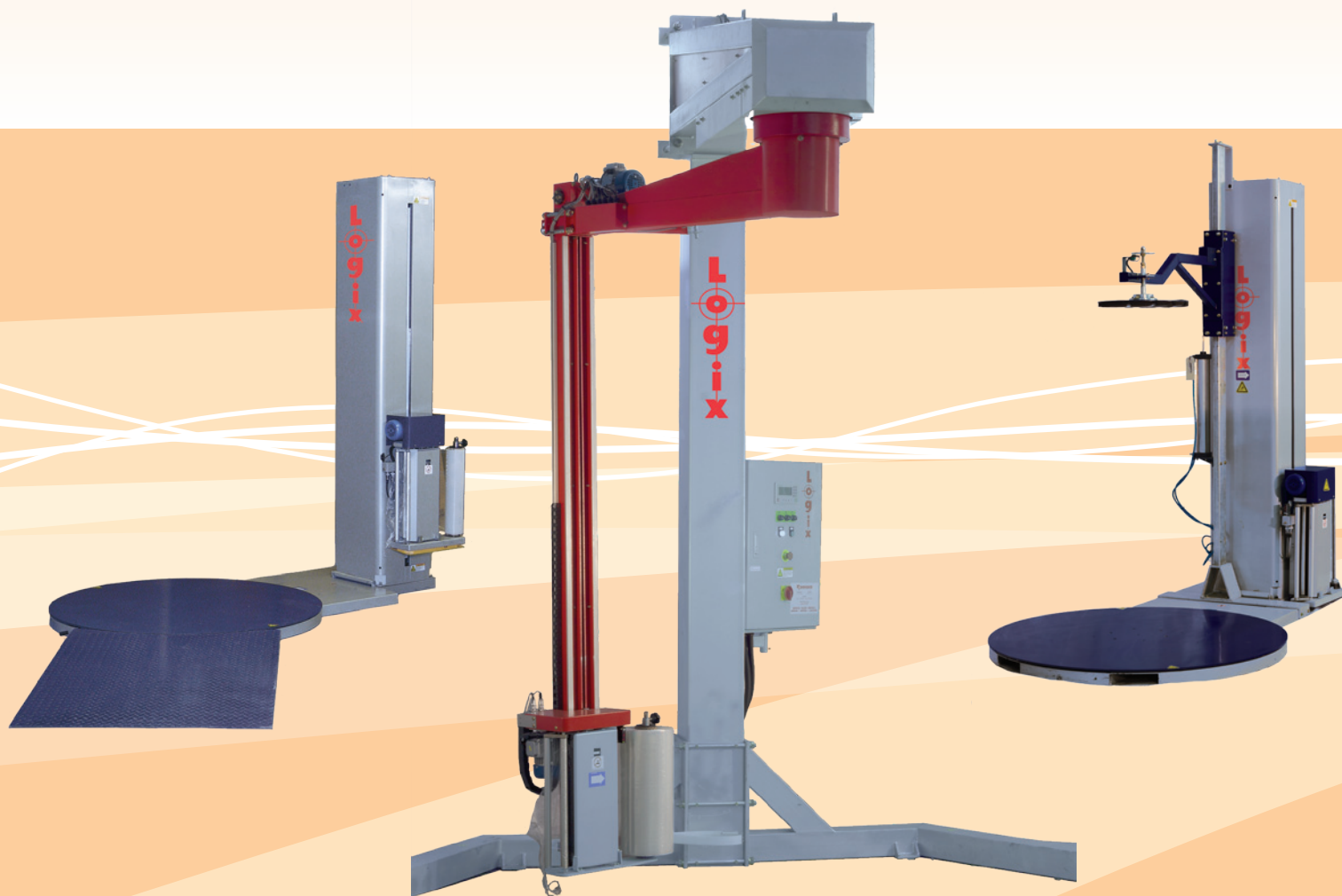

PAKWRAPPERS

Emballeuses sous film étirable



Pourquoi le PakWrapper ?

- Simple, polyvalent et facile d'utilisation, pour tous vos besoins d'emballage
- Elle peut emballer en toute sécurité jusqu'à 20 charges à l'heure
- Programmable... Muni d'un détecteur de hauteur à cellule photo-électrique
- Chariot de pré-étirage fournit un pré-étirement de la pellicule jusqu'à 200%
- Dimensions maximales de palette : 48" x 48"

Le matériel Logix est homologué CSA ou est couvert par un certificat d'inspection spécial conforme aux exigences des assureurs.



Réglage simple et facile

Entrées pour chariot-élévateur

- Transportez le PakWrapper en toute sécurité là où vous en avez besoin !
- Se déplace à partir de l'avant pour faciliter le positionnement contre un mur et réduire au minimum la surface occupée

Rampe de chargement optionnelle

- Installation de la rampe peut se faire autour de la table tournante
- Sa pente douce facilite le chargement de la table tournante à l'aide d'un transpalette

Oeil magique

- Détecte automatiquement la hauteur de la charge et ajuste la machine en conséquence

Porte-pellicule facile à charger

Interrupteur de sécurité pour les pieds

- Arrête la descente de l'unité si un pied ou un objet se place sous le porte-pellicule

Interrupteur de porte

Interrupteurs intérieur de fin de course supérieur et inférieur

Tour d'acier escamotable entièrement fermée

Composantes et moteur sous enceinte

Facilement replié, vite déplacé

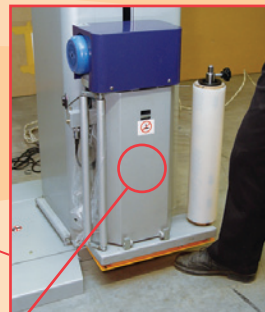

Emballeuse « PakWrapper » PW6100

Emballeuse « PakWrapper » à tour allongée PW6100-EX

- Capacité de chargement sur palette : 2000 kg (4400 lb); 48 x 48"
- Affiché avec rampe en option

Haut. d'emballage 106"

Haut. d'emballage 80"

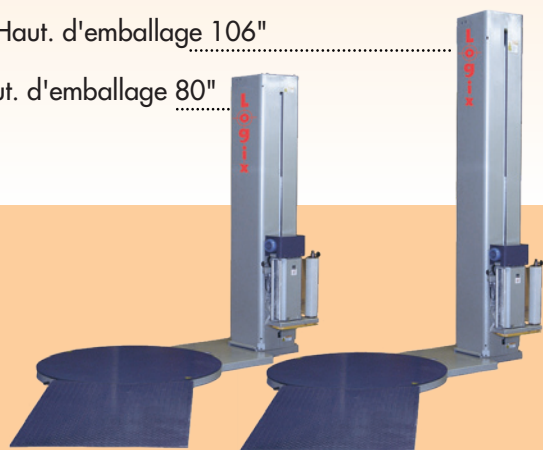

Régulier

Tour allongée



« PakWrapper » support à pression PW-6100-TP

- La machine Top Press PakWrapper permet d'emballer des charges instables ou comportant des articles légers qui doivent être supportés
- Toutes les spécifications de l'emballeuse sont identiques à la PW-6100
- Disponible aussi en modèle à tour allongée PW-6100-EX-TP



« PakWrapper » avec balance intégrée PW-6100-SC

- Meilleure rentabilité en combinant deux opérations : emballage et pesage de palettes
- Toutes les spécifications de l'emballeuse sont identiques à la PW-6100
- Placez l'affichage mobile de la balance sur la colonne ou sur un mur
- Disponible aussi en modèle à tour allongée PW-6100-EX-SC
- Capacité de la balance : 1,500 kg (3307 lb)
- Précision de la balance : 100 g (1/4 lb)
- Accès par chariot à fourche seulement



**KILO
TECH**

Bras rotatif « PakWrapper » PW-8100

- Système suspendu à colonne rotative pour emballer la palette directement sur le sol
- Conçu pour les charges lourdes ou instables
- Machine autoportante à chargement par l'avant
- S'installe partout
- Programmable... Muni d'un détecteur de hauteur à cellule photo-électrique
- Chariot de pré-étirage
- Pré-étirage du film jusqu'à 200 %

Spécifications:

Diamètre maximum : 200 cm (80")

Hauteur maximum : 200 cm (80")

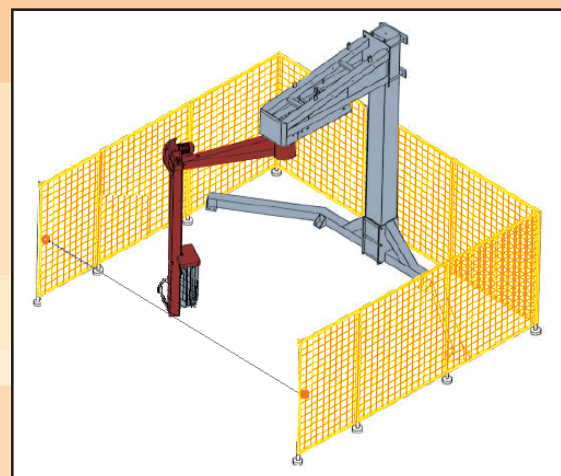

Barrière de sécurité jaune en option

Programmes à valeur ajoutée :

- ✓ **Le service de réparation : 7 jours** par semaine, 24 heures sur 24
 - ✓ Le service sous **garantie** complet
 - ✓ Le service de réfection de machinerie
 - ✓ Les programmes de rachat

Et plus encore...

- ✓ Des techniciens expérimentés et **formés à l'usine**
- ✓ Un **inventaire** de pièces courantes et de pellicules

Laissez Doverco vous faciliter la vie

- ✓ Location par tierce partie
- ✓ Acquisition pour l'usage de pellicule
- ✓ Location avec option d'achat
- ✓ Échange

Équipement en option



Base étendue - EB

- Pour les chargements surdimensionnés (max. 8' (96") de long)



Rampe conventionnelle

PWR - 60" de longueur



Rampe renforcée

PWRR - 78" de longueur

- Pour les chariots élévateurs motorisés

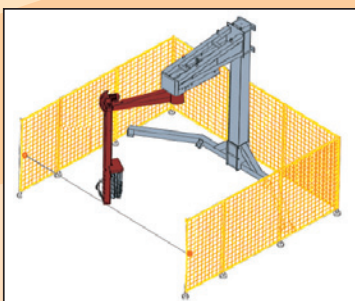

Barrière de sécurité jaune pour PW-8100



Spécifications du film :

Capacité diamètre du centre : 50-76 mm (2"-3")
Poids du rouleau maximum : 18 kg (40 lb)
Largeur du rouleau maximum : 500 mm (20")

Votre spécialiste de l'équipement d'emballage

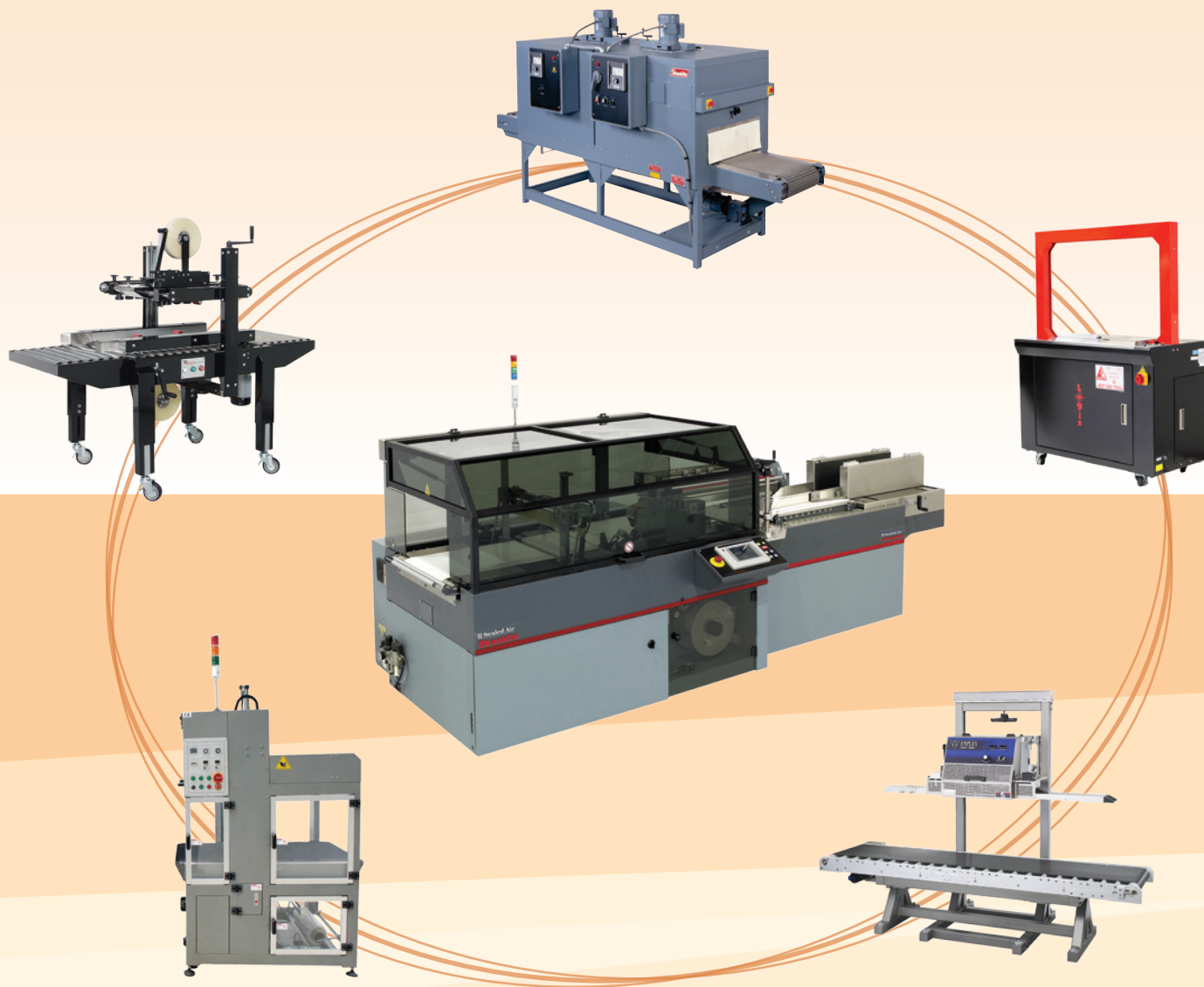

2111, 32e avenue, Montréal, Québec H8T 3J1
250 Trowers Road, Unit 7, Vaughan, Ontario L4L 5Z6

Sans frais : Tél.: 1-800-363-0697 • Fax: 1-800-796-7526
Montréal : Tél.: (514) 420-6060 • Fax: (514) 420-6015
Vaughan : Tél.: (289) 256-2141 • Fax: (289) 256-2142

www.doverco.ca • ventes@doverco.ca